

# PLANS DE TRAVAIL ET CRÉDENCES STRATIFIÉ SUR MESURE

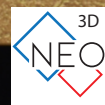

**PEFC**  
PEFC/10-31-3288

CONDITIONS D'ACHAT NET € H.T  
(Éco-participation en sus)

## SOMMAIRE

Informations Importantes.....

Plans Stratifiés Chant PP contretypé.....

Tables .....

Crédences Stratifié.....

Conseils d'Implantation, de Stockage  
et de Manutention .....

Conseils d'Utilisation et d'Entretien .....

Formulaire de Réclamation .....

Bon de Commande / Devis .....

## TARIFS

### Tarif NET Achat € H.T.

(Éco-participation en sus)

au 01/01/2023

- Les prix indiqués dans ce tarif s'appliquent à la gamme tenue en stock, sans facturation des chutes.
- Les réalisations en stratifié ALU ou DÉCO sont majorées selon le décor de 25%, 50% ou 100% sur le tarif en vigueur. (Voir au dos de l'échantillon).
- Vous pouvez bénéficier de finitions latérales avec arêtes vives ou avec arrondis (Rayon 30 mm en PP ou 40 mm en stratifié ou 3D ou Déco).
- Dans tous les cas, il convient de bien le préciser lors de votre commande.
- Les options de finitions latérales pour plan ne peuvent pas s'appliquer à un chant arrière de plan.
- Tout plateau arrondi sur le chant arrière ou sur un angle arrière sera considéré comme une table.
- ⚠ Interdiction de mélanger différents types et coloris de chant sur un même produit.
- Chiffrage informatique : notre base de données chiffage avec les codifications de ce tarif est disponible sur notre logiciel NEOFORM 3D, FUSION, WINNER et IN SITU (Conditions variables selon l'éditeur).

## DÉLAIS ET COMMANDES

- 3 à 4 semaines (S+3) à réception de commande ;
- Délais donnés à titre indicatif.  
En aucun cas un retard de livraison ne peut donner lieu à des dommages et intérêts.

En 2013, la société NEOFORM INDUSTRIES a souhaité renforcer sa démarche environnementale en s'engageant à maîtriser la provenance de ses approvisionnements en matériaux à base de bois (panneaux de particules, stratifié...). Pour se faire, elle s'est appuyée sur le label PEFC qui promeut la gestion durable des forêts à travers la mise en place d'une chaîne de contrôle depuis l'exploitation forestière jusqu'à l'utilisation finale des produits à base de bois.

### écomobilier

Nos prix s'entendent sous réserve de modification liée à l'application, prévue à l'article R543-247 du code de l'environnement, d'une contribution aux coûts d'élimination des déchets d'éléments d'ameublement appelée ECOPART.

Pour obtenir la donnée Ecopart, il est nécessaire de calculer le poids du plan selon la formule ci-dessous :

Densité (cf tableau ci-contre) x épaisseur x profondeur x longueur = poids kg  
Ex : plan Compact de 1400 mm, profondeur 650 mm et épaisseur 38 mm  
 $838 \times 0,038 \times 0,650 \times 1,4 = 28,98$  kg soit Ecopart de 2,33€

Avec la donnée poids, vous pouvez retrouver le barème Ecopart sur : <https://www.eco-mobilier.fr/>

Épaisseur (mm)	Densité (kg/m <sup>3</sup> )
10	840
18	715
28	570
38	530
58	510

## INFORMATIONS IMPORTANTES

### PARTICIPATION FRAIS DE PORT

Nos expéditions sont faites avec frais de port refacturés suivant le barème ci-dessous :

Montant H.T.	> de 001 à 450 €	Port = 38,00 € H.T.
Montant H.T.	> À partir de 451 €	Franco

### PROCÉDURE À SUIVRE POUR TOUTE RÉCEPTION



En présence du transporteur, déballer et vérifier les colis, leur conformité et leur bon état.



En cas d'anomalie constatée, veuillez :

1- Mentionner toute réserve précise, tout incident ou défaut sur le bordereau de livraison. Les réserves doivent décrire précisément les dommages et en aucun cas être un jugement sur l'emballage ou le chargement de la palette. La phrase "sous réserve de déballage" n'a aucune valeur légale.

2- Confirmer impérativement les réserves par lettre recommandée adressée au transporteur dans un délai maximum de 3 jours suivant la réception des marchandises (selon article L133-3 du code de Commerce).

Seules ces 2 conditions réunies peuvent permettre de valider une réclamation ultérieure. (Aucune réclamation ne peut-être prise en compte si rien n'est stipulé sur le bon de transport).

3- Si besoin est, vous pouvez refuser la marchandise, en émettant toujours par écrit, sur le récépissé de transport, vos réserves précises. Ne pas oublier de le confirmer par lettre recommandée avec AR au transporteur pour prise en charge du litige.

4 - Informez-nous au plus tôt pour que nous puissions vous relivrer :

- > Gratuitement : si vous avez refusé la marchandise et fait des réserves écrites.
- > À vos frais dans le cas contraire.

ÉPAISSEURS :

> 18 mm > 28 / 38 mm

## Plans Stratifiés Chant épais PP contretypé





Kalis Plans, c'est un grand choix de décors stratifiés avec leur chant épais PP (Polypropylène) assorti, pour une finition homogène de grande qualité.

- Epaisseur 1,3 à 2 mm pour plan de 18, 28 et 38 mm ;
- Chant plaqué ou retour de chant latéral en continu avec rayon minimum de 30 mm ;
- Toute mise en forme arrondie ;
- Matériau très résistant aux chocs, recyclable, esthétique ;
- Voir dimensions maximales au dos des liasses échantillons.

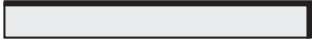
**PLANS STRATIFIÉS CHANT PP EPAIS ( POLYPROPYLENE )**  
**PRIX STRATIFIÉ DÉCOR 1 FACE - Sous-face blanche - Support AGGLO HYDROFUGE**

Référence du profil	Plan à chant droit 1 rive plaquée chant PP (facturation mini 0,6 ml)	Profondeur en mm	Prix en € HT Ép. 18 mm au ml	Prix en € HT Ép. 28/38 mm au ml
PT08_18	 Fin	0 à 0400		
		0401 à 0600		
PT08_28 ou PT08_38		0601 à 0650		
		0651 à 0900		
		0901 à 1200		
		1201 à 1380		

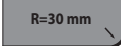
Finitions latérales Rayon minimum 30 mm	Plans 18/28/38 mm	
	Code	PU en € HT
Chants plaqués latéraux Option gratuite : indiquer chant avec option P10 ou P11.	P11 G ou D ou P10 G ou D	<b>GRATUIT</b>

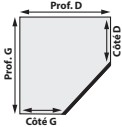

 **P10**     **P11**

Code	2 <sup>ème</sup> rive parallèle plaquée	Prix en € HT au ml
CD2RP	 Pour plans 18/28/38 mm - Le mètre linéaire (Plus-value pour chant arrière PP)	

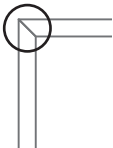
Code	Plan d'angle	Dimensions maxi en mm	Prix en € Ép. 18 mm	Prix en € HT Ép. 28/38 mm
PTA08_18 ou PTA08_28 ou PTA08_38		0900 x 0900		
		0950 x 0950		
		1050 x 1050		
		1150 x 1150		

	Assemblage coupe à l'onglet pour îlot / jambage	Code	Prix en € HT
	Profilage de chant transversal en onglet (45°). Assemblé par lamellos. Compter une option par plan.	DONG	
Contrebalancement stratifié décor identique à la face principale (Facturation mini 0,5 m <sup>2</sup> )		CBSD	

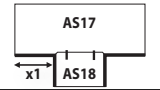
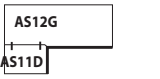
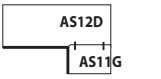
## PLANS STRATIFIÉS CHANT PP EPAIS ( POLYPROPYLENE ) PRIX ASSEMBLAGES

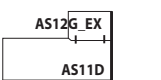
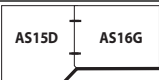
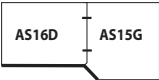
Assemblages	Plans fins 18 mm		Plans 28/38 mm	
	Codes (F = fin)	Prix Assemblage complet en € HT	Code	Prix Assemblage complet en € HT
 <p>Autres configurations ou différences de profondeurs, voir page des assemblages spécifiques.</p>	AS10FD + AS10FG		AS10D + AS10G	
 <p>Précisez x1. Autres configurations, voir page des assemblages spécifiques.</p>	AS17F + AS18F		AS17 + AS18	
 <p>OU</p> 	AS12FG + AS11FD ou AS12FD + AS11FG		AS12G + AS11D ou AS12D + AS11G	
 <p>OU</p> 	AS12FD_EX + AS11FG ou AS12FG_EX + AS11FD		AS12D_EX + AS11G ou AS12G_EX + AS11D	
<p>Assemblage plan d'angle</p>  <p><b>Autres configurations et autres types de plans d'angles, voir page des assemblages spécifiques.</b></p>	AS15FD + AS16FG		AS15D + AS16G	
<p>Assemblage plan d'angle</p>  <p><b>Autres configurations et autres types de plans d'angles, voir page des assemblages spécifiques.</b></p>	AS16FD + AS15FG		AS16D + AS15G	

## PRIX ÎLOT STRATIFIÉ - 4 chants plaqués PP ( facturation mini 0,6 ml )

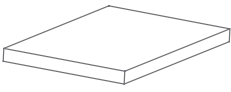
Îlot stratifié 1 face décor Sous-face blanche Support Agglo Hydrofuge 4 chants plaqués PP	Profondeur en mm	Ép. 18 mm		Ép. 28/38 mm*	
		Code	Prix en € HT au ml	Code	Prix en € HT au ml
	0 à 0400	PIS08_18_0400		PIS08_.._0400	
	0401 à 0600	PIS08_18_0600		PIS08_.._0600	
	0601 à 0650	PIS08_18_0650		PIS08_.._0650	
	0651 à 0900	PIS08_18_0900		PIS08_.._0900	
	0901 à 1200	PIS08_18_1200		PIS08_.._1200	
	1201 à 1380	PIS08_18_1380		PIS08_.._1380	

## PRIX JAMBAGE STRATIFIÉ CHANT PP ( facturation mini 0,6 ml )

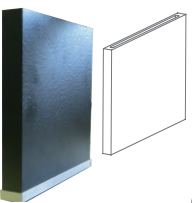
Jambage stratifié décor 2 faces Support Agglo Hydrofuge Chant plaqué PP avant et arrière	Profondeur en mm	Ép. 18 mm		Ép. 28/38 mm	
		Code	Prix en € HT au ml	Code	Prix en € HT au ml
 <p><b>+ PRODUIT</b> Livré avec : - Tasseau à fixer sous plan* - Rainure d'assemblage* - Sabot de jambage - 2 vérins de réglage <small>Prévoir une tolérance de +/- 4mm (* Indisponible en Ép. 18 mm)</small></p>	0 à 0400	JS08_18_0400		JS08_.._0400	
	0401 à 0600	JS08_18_0600		JS08_.._0600	
	0601 à 0650	JS08_18_0650		JS08_.._0650	
	0651 à 0900	JS08_18_0900		JS08_.._0900	
	0901 à 1200	JS08_18_1200		JS08_.._1200	
	1201 à 1380	JS08_18_1380		JS08_.._1380	

\*Pour codification d'un îlot ou d'un jambage en ép. 28 ou 38 mm, remplacer dans le code ".." par "28" ou "38".

ÉPAISSEURS AU CHOIX :

> 18 / 28 / 38 mm

## Tables



Kalis Plans, c'est un grand choix de décors stratifiés avec leur chant épais PP (Polypropylène) assorti, pour une finition homogène de grande qualité.

- Epaisseur 1,3 à 2 mm pour plan de 18, 28 et 38 mm ;
- Chant plaqué ou retour de chant latéral en continu avec rayon minimum de 30 mm ;
- Toute mise en forme arrondie ;
- Matériau très résistant aux chocs, recyclable, esthétique ;
- Voir dimensions maximales au dos des liasses échantillons.

# PRIX TABLES ET PLATEAUX SUR MESURE FORMES CLASSIQUES

Formes standardisées statiques : Préciser uniquement les dimensions et rayons demandés

Est considéré comme **TABLE** tout plateau qui comporte une mise en forme sur le chant avant et arrière ou une forme adjacente à ces deux chants. Tout plan avec chant arrière parallèle au chant avant et les deux angles arrière vifs est un plan de travail.

Indiquez la longueur (L), la largeur (l) et les renseignements complémentaires propres à chaque forme présentée (x, y et R).

(1) Les angles des tables à chants PP sont arrondis rayon 30 mm par défaut.

Précisez impérativement si vous voulez des chants angles vifs. Pour obtenir des angles vifs, précisez-le notamment en indiquant R=0, sauf sur TB44 où les angles sont obligatoirement arrondis - Voir TB40 si au moins un angle est vif.

Pour les TB42 et TB57, si vous désirez un angle équerri sur la découpe concave, autrement dit la découpe intérieure, une option ACV devra être ajoutée au prix indiqué.

Tables et Plateaux STRATIFIÉ DÉCOR 1 FACE Sous-face blanche Support AGGLO <sup>(1)</sup> HYDROFUGE 18 mm, 28 mm, 38 mm Toutes les tables en 18 mm sont réalisées obligatoirement avec un contrebalancement décor. (Ajouter option CBSD sur prix ci-contre)		Plateaux en épaisseur 18 mm, 28 mm ou 38 mm Prix en € HT au m <sup>2</sup> (facturation mini 0,5 m <sup>2</sup> )	Calcul Surface
		(1) Chant droit PP (Polypropylène)  TB__0818 TB__0828 TB__0838	
TB56			L x l
TB44	<p style="text-align: center;">Forme rectangulaire avec rayons variables (si un rayon = 0, chiffrer TB40)</p>		L x l
TB40	<p style="text-align: center;">Chiffrer TB40 si un rayon (ou plus) = 0, soit minimum un angle vif sur la forme avec d'autres rayons</p>		L x l
TB39	<p style="text-align: center;">Demi-cercle régulier. Indiquez rayon R du demi-cercle régulier.</p>		L x l
TB60	<p style="text-align: center;">Arc de cercle régulier. Indiquez la flèche x1.</p>		L x l
TB37	<p style="text-align: center;">Indiquez les 2 pans coupés en mm (PC1 et PC2) Si postformé : 3 postformés rapportés en bout obligatoires. Possibilité angles vifs gratuits : indiquez R=0</p>		L x l
TB45	<p style="text-align: center;">Indiquez les 2 pans coupés x peut être supérieur à y. Possible angles vifs gratuits : indiquez R=0 Si postformé : 4 postformés rapportés.</p>		L x l
TB43	<p style="text-align: center;">Table ronde. Les tables ovales ou les ellipses sont à chiffrer dans la catégorie "tables spécifiques"</p>		L x l
TB42__G ou TB42__D	<p style="text-align: center;">Arrondis obligatoires. Rayon 30 en PP et 40 en stratifié.</p>		L x l
TB57			L x l



# PLATEAUX ET TABLES SUR MESURE LES SPÉCIFIQUES et LES CRÉATIVES

Tables décoratives, plateau repas à hauteur de plan de travail, formes design, originales, personnalisées...  
Laissez aller votre imagination, nous réalisons tous vos plateaux aux formes créatives, à vos mesures...

<p><b>TABLES ET PLATEAUX STRATIFIÉ DÉCOR</b></p> <p>1 FACE Sous-face blanche Support AGGLO<sup>(1)</sup> HYDROFUGE 18 mm, 28 mm, 38 mm</p> <p><small>Toutes les tables en 18 mm sont réalisées obligatoirement avec un contrebalancement décor.</small></p>	<p>Plateaux en épaisseur 18 mm, 28 mm ou 38 mm Prix en € HT au m<sup>2</sup> (facturation mini 0,5 m<sup>2</sup>)</p>
<p><b>TBXY</b> _____</p> <p><u>Tout plateau qui est différent des formes standards de la page précédente est une TBXY (forme libre)</u></p> <p>Envoyez-nous votre dessin original avec les dimensions d'encombrement (x et y), les différents rayons et tous les repères nécessaires à la programmation de l'usinage.</p> <p>N'hésitez pas à nous demander conseil !</p> <p>Quelques exemples de formes créatives sur mesure !</p>	<p>(1) Chant droit PP (Polypropylène) TB__0818 TB__0828 TB__0838</p>
<p>Codification : _____</p> <p>Exemple : Table TBXY avec chant PP</p> <p>Exemple de calcul : Table réf TBXY 08 38 avec chants PP dim 1800x1100 hors tout</p>	<p>Style de table TBXY</p> <p>Type de chant 08</p> <p>Épaisseur 38</p>

## OPTIONS POUR PLANS DE TRAVAIL ET TABLES SUR MESURE

<p><b>ASSEMBLAGE SPECIAL COMPLET :</b> Assemblage d'un plateau en forme ou d'une table avec un autre plan.</p> <p>2 x AS99(F)</p>	Prix unitaire en € HT		Autres exemples d'assemblages de tables et de plans	
	Plans fins 18 mm	Plans 28 / 38 mm	<p>AS99(F)</p>	<p>AS99(F)</p>
DPE	Découpe intérieur bords bruts, pour encastrement par dessus (plaque, évier, poubelle...). Préciser les dimensions de la découpe et le positionnement.		<p><b>TABLES :</b> Est considéré comme table, tout plateau qui comporte une mise en forme sur le chant avant et arrière, ou une forme adjacente à ces deux chants.</p> <p>Tout plan avec chant arrière parallèle au chant avant et les deux angles arrière vifs est un plan de travail.</p>	
DEF	Perçage rond pour prise ou passe fils.			
DEB	Découpe extérieur entaille brute simple rectangulaire. Préciser les dimensions de la découpe et le positionnement (avec rayon de 10 mm obligatoire).			
DEPS/DEPP/DEPD	Découpe entaille avec placage			
CBSD	Contrebalancement stratifié décor identique à la face principale (facturation mini 0,5 m <sup>2</sup> )			



ÉPAISSEURS :  
> 10 / 18 mm

## Crédences Stratifiées

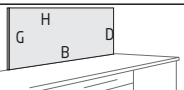
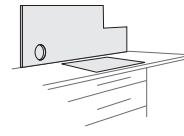
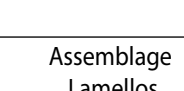

## PRIX CRÉDENCES STRATIFIÉES, DÉCOUPES ET USINAGES

Crédences hauteur minimum 90 mm - Longueur limitée à 4 000 mm. Prix au m<sup>2</sup> à majorer de la plus value du décor figurant au dos de l'échantillon pour les décors Alu, plus-value applicable également à l'option S11ML. Information Technique : En cas d'aléas de planéité du support, la stratification de la contreface permet de résoudre le problème.

Article	Code	Descriptif	Unité	Prix en € HT
<b>CRÉDENCE Chants bruts</b> Facturation mini 0,50 m <sup>2</sup> (Indiquer sens du fil) 	CRS1F_10	Crédence stratifiée, 1 face décor, 1 face blanche, chants bruts. Agglo <sup>(1)</sup> 10 mm.	le m <sup>2</sup>	
	CRS2F_10	Crédence stratifiée, 2 faces décor, chants bruts. Agglo <sup>(1)</sup> 10 mm.	le m <sup>2</sup>	
	CRS1F_18	Crédence stratifiée, 1 face décor, 1 face blanche, chants bruts. Agglo <sup>(1)</sup> 18 mm.	le m <sup>2</sup>	
	CRS2F_18	Crédence stratifiée, 2 faces décor, chants bruts. Agglo <sup>(1)</sup> 18 mm.	le m <sup>2</sup>	
<b>Option Placage Chants</b> 	S11ML (G/H/D/B)	Chant plaqué stratifié pour crédences 10 ou 18 mm	le ml	
	P11ML (G/H/D/B)	Chant plaqué PP pour crédences 18 mm	le ml	
<b>CRÉDENCE 4 chants plaqués</b> Facturation mini 0,50 m <sup>2</sup> (Indiquer sens du fil) 	CRS1F4CS_10	Crédence stratifiée, 1 face décor, 1 face blanche, 4 chants stratifiés. Agglo <sup>(1)</sup> 10 mm.	le m <sup>2</sup>	
	CRS1F4CP_10	Crédence stratifiée, 1 face décor, 1 face blanche, 4 chants PP. Agglo <sup>(1)</sup> 10 mm.	le m <sup>2</sup>	
	CRS2F4CP_10	Crédence stratifiée, 2 faces décor, 4 chants PP. Agglo <sup>(1)</sup> 10 mm.	le m <sup>2</sup>	
	CRS2F4CS_10	Crédence stratifiée, 2 faces décor, 4 chants stratifiés. Agglo <sup>(1)</sup> 10 mm.	le m <sup>2</sup>	
	CRS1F4CS_18	Crédence stratifiée, 1 face décor, 1 face blanche, 4 chants stratifiés. Agglo <sup>(1)</sup> 18 mm.	le m <sup>2</sup>	
	CRS2F4CS_18	Crédence stratifiée, 2 faces décor, 4 chants stratifiés. Agglo <sup>(1)</sup> 18 mm.	le m <sup>2</sup>	
	CRS1F4CP_18	Crédence stratifiée, 1 face décor, 1 face blanche, 4 chants PP. Agglo <sup>(1)</sup> 18 mm.	le m <sup>2</sup>	
	CRS2F4CP_18	Crédence stratifiée, 2 faces décor, 4 chants PP. Agglo <sup>(1)</sup> 18 mm.	le m <sup>2</sup>	
<b>DÉCOUPES (Polygonales concaves)</b> 	DEF	Perçage rond pour prise ou passe fils.	PU	
	DEB	Découpe extérieur entaille brute simple rectangulaire. Préciser les dimensions de la découpe et le positionnement (avec rayon de 10 mm obligatoire).	PU	
	DEPS	Découpe entaille concave avec plaquage stratifié, rayon de 40 mm dans l'angle	PU	
	DEPP	Découpe entaille concave avec plaquage PP, rayon de 30 mm dans l'angle	PU	
	DEPD	Découpe entaille concave avec plaquage 3D/Déco, rayon de 40 mm dans l'angle	PU	
	ACV	Option angle équerri sur découpe concave plaquée, à ajouter à la DEP_ 	PU	
	Assemblage Lamellos	ASLCR	Assemblage complet par lamellos entre 2 panneaux crédences pour crédences 18 mm uniquement	PU

## CONSEIL DE STOCKAGE ET DE MANUTENTION

### CONSEILS DE STOCKAGE









Afin d'éviter les déformations et variations dimensionnelles, veiller à stocker les plans de travail et crédences :

- A plat et en aucun cas de biais contre un mur
- Au sec et à une température d'au moins 15°C.
- Les panneaux les plus longs dessous afin d'éviter toute portée dans le vide qui risquerait de les faire fléchir.

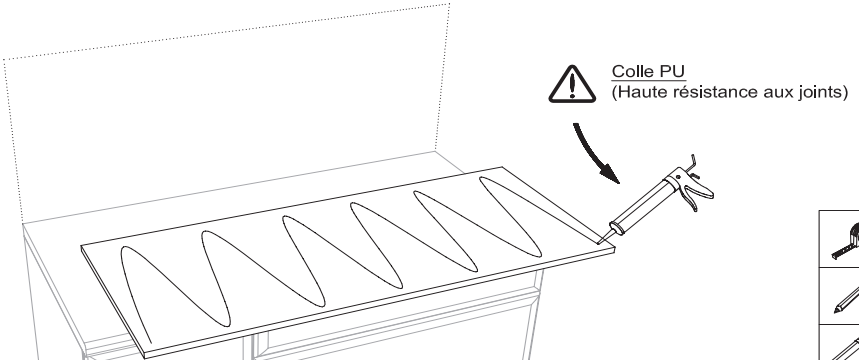
### CONSEILS DE MANUTENTION

- En raison de leurs poids, afin de vous éviter toute blessure et tout choc pour les panneaux, la manutention des plans de travail doit toujours se faire à 2 personnes, et ce de la même façon que le plan ou panneau crédence soit emballé ou déballé.
- Les plans de travail doivent toujours être emballés, protégés et arrimés pour le transport afin d'éviter toute dégradation par frottement ou par chute.
- Ne pas ouvrir les emballages cartons au cutter afin d'éviter toute dégradation accidentelle.
- Une fois déballé, ne jamais poser le plan à plat sur la face décor, et ne jamais retirer le film de protection le cas échéant avant la fin de la pose.
- Veillez à toujours protéger les faces décors de toute rayure (tréteaux, outils, etc...) pendant la pose.
- Après découpe (évier et plaques de cuisson), les plans sont moins rigides et sont donc à manipuler à 2 avec précaution et sur chant pour éviter les décollements, fissures et cassures.

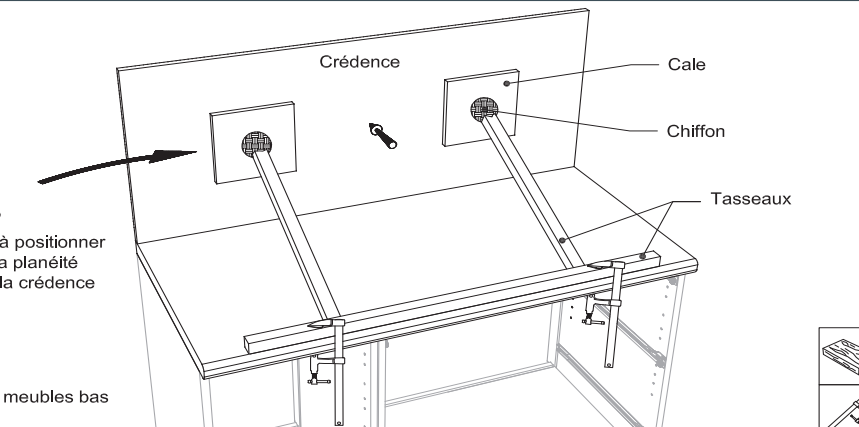
## CONSEIL DE POSE D'UNE CRÉDENCE

 <p>1 - Tous les éléments doivent être stockés ensemble pendant 24 heures entre 18°C et 35°C. 2 - Nettoyer les surfaces avec un chiffon propre et non pelucheux. 3 - La surface d'encollage doit être propre et sèche. 4 - Appliquer une pression pendant environ 2h pour que les crédences soient bien collées au mur.</p>	<p>Collage entre 18°C et 35°C</p>  <p>35°C 18°C</p>
<p><b>1</b></p> <p>Déterminer l'emplacement de la crédence et encoller la crédence.</p>	 <p> Colle PU (Haute résistance aux joints)</p> 
<p><b>2</b></p> <p>Pose de la crédence, maintenir la crédence en pression pendant environ 2 heures.</p> <p> Tasseaux et cales à positionner en fonction de la planéité du support ou de la crédence</p> <p>Exemple de meubles bas</p>	 <p>Crédence</p> <p>Cale</p> <p>Chiffon</p> <p>Tasseaux</p> 

## CONSEILS D'UTILISATION ET D'ENTRETIEN

(A remettre à l'utilisateur)

Madame, Monsieur,

Vous venez de réceptionner un aménagement comprenant des plans de travail et/ou tables, et/ou crédences en stratifié fabriqués par NEOFORM Industries et nous vous en remercions.

Aussi, afin que vous puissiez en être pleinement satisfaits et conserver durablement vos équipements en bon état, nous vous remercions de prendre connaissance de ce document et de veiller au respect des conseils d'utilisation et d'entretien ci-après.

Les stratifiés utilisés répondent à la norme EN438, cependant il est nécessaire de respecter certaines recommandations d'utilisation et d'entretien afin de préserver leur aspect d'origine.

Les stratifiés utilisés par NEOFORM Industries sont homologués pour le contact alimentaire.

### CONSEILS D'UTILISATION



Ne pas découper directement sur le plan de travail, utiliser systématiquement une planche à découper, car les couteaux peuvent laisser des traces, même sur un stratifié résistant.



Ne jamais poser directement sur le plan de travail des plats tout juste retirés du four ou du feu. Eviter de laisser vos appareils électriques chauffants (Cafetière/Bouilloire/ Plaque électrique nomade, etc...) allumés en chauffe en continu sur votre plan de travail. Utiliser des dessous de plats pour éviter une modification du degré de brillance et d'endommager la surface du stratifié.



Eviter de laisser stagner de l'eau sur le plan notamment au niveau des assemblages, des contours d'éviers, de plaques ou de tout autre équipement intégré, ces endroits étant des points sensibles. Essuyer rapidement avec une éponge et sécher avec un chiffon doux.

Eviter de faire glisser de la vaisselle, des ustensiles

### CONSEILS D'ENTRETIEN

- Les plans de travail et les panneaux stratifiés s'entretiennent et se nettoient facilement à l'aide d'une simple éponge savonneuse ou d'un chiffon humide.
- Les plans de travail et panneaux stratifiés ne doivent jamais être nettoyés à grande eau (jet, douchette) et dans tous les cas, ils doivent être épongés et séchés rapidement.
- Pour le nettoyage des tâches courantes, utiliser les produits ménagers classiques : chiffon doux, éponge savonneuse ou nettoyeur dissolvant usuel sans agents abrasifs de type nettoyeurs pour vitres).
- Pour les tâches rebelles, appliquer un solvant organique type White Spirit, rincer et essuyer à l'aide de papier essuie-tout pour éviter l'apparition d'ombres ou de traînées.  
Vous pouvez également utiliser du vinaigre blanc dilué dans de l'eau chaude.
- Ne jamais utiliser de :
  - produits abrasifs tels que laine d'acier, éponges à gratter / récurer, brosses métalliques, poudres à récurer...
  - produits à base de cire (ex: produit pour meuble) ou produits blanchissants (ex: eau de javel).
  - détergents chimiques contenant des bases fortes ou des acides forts (anticalcaire, acide chlorhydrique, produits déboucheurs, nettoyant pour argenterie, produit de nettoyage pour four ...).

## CONSEILS D'IMPLANTATION

Lors de la conception du projet, il convient d'éloigner au maximum les assemblages de plan de travail par rapport à l'évier et à la plaque de cuisson, afin d'éviter les infiltrations d'eau.

Les épaisseurs précisées sur nos documents sont celles des supports bruts.

Il convient d'y ajouter 1 mm pour un plan stratifié 1 face décor, soit +/- 39 mm fini ; et 2 mm pour un plan / un jambage stratifié 2 faces décor, soit +/- 40 mm fini.

Pour un plan en SolidColor, il conviendra d'ajouter 2 mm pour un plan 1 face décor, 5 mm pour un plan / un jambage 2 faces décor.

A l'aplomb des jambages et des caissons, il est conseillé de prévoir un débord de minimum 5 mm, pour pallier tout faux équerrage ou la marge de tolérance autorisée entre l'épaisseur du support et l'épaisseur du revêtement.

Les plans de travail doivent être supportés par des meubles. Dans le cas de pose libre, l'intervalle entre deux supports ne doit pas excéder :

Intervalle maxi (mm)	Epaisseur plans de travail (mm) Support brut
300	18
500	28
600	38
800	58

Certains décors peuvent présenter sur une même feuille des différences de teintes qui peuvent choquer lors de l'assemblage de deux plans. Ces décors qui peuvent présenter des nuances sont marqués au dos de l'échantillon.

